

**Codice TG050000    Modello: RIDUTTORE ZG0302**

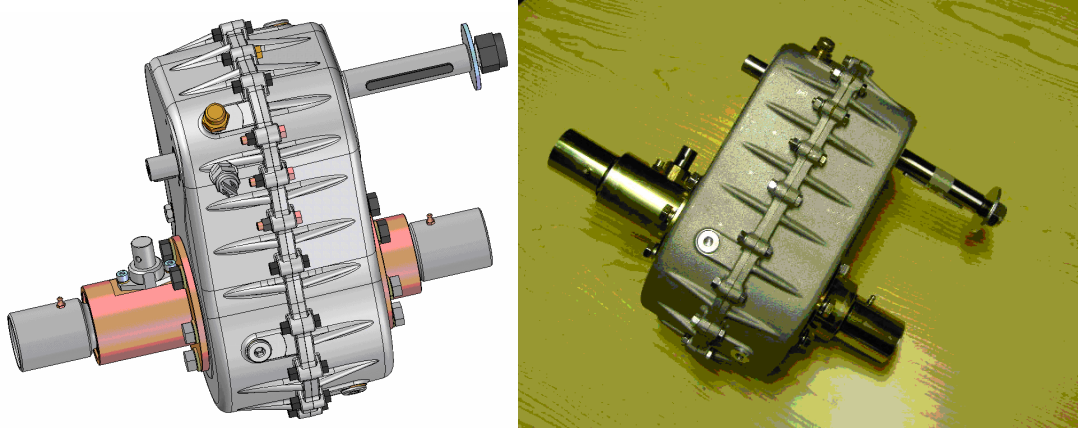

**Settore di applicazione:** Miniauto, attrezzature agricole, motocarri, macchine da golf, veicoli svago, motoslitte, industria, altri scopi.

**Esecuzione:** Gruppo riduttore differenziale a due marce in una direzione, una in retromarcia e due folli, completo di differenziale centrale con possibilità di bloccaggio.

**Rapporti di trasmissione:**

marcia ridotta	marcia veloce	retromarcia
7.58	4.36	4.68
9.71	5.59	6.00
11.94	6.87	7.38
15.06	8.66	9.30
17.93	10.32	11.08
4.61	2.65	2.85
7.24	3.12	-----
6.30	2.71	-----

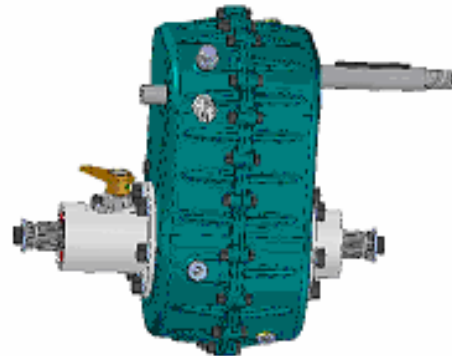

**Marce:** due in avanti, una in retro e due folli.

**Momento torcente massimo al differenziale:** 3.000 Nm (1.500 Nm per ogni semiassa)

**Quantità di olio lubrificante:** 1,50 Kg.

**Accessori:** Rinvio per contattachimetri con rapporti diversi in funzione del diametro delle ruote, comando a distanza con selettore di marcia.

**RAPPORTI DI RIDUZIONE DI SERIE:** 4,36:1 (RL) – 7,58:1(RV) oppure 6,87:1 (RL) – 11,94:1 (RV)

**GLI ALBERI DI ENTRATA E USCITA MOTORE POSSONO AVERE FORME E DIMENSIONI ADATTE PER PARTICOLARI APPLICAZIONI.**

**PESO SENZA ACCESSORI:** 27 Kg.

**Selettore marce di tipo desmodromico con o senza differenziale, con o senza bloccaggio.**